



Подставка штанги буксировочной

Этикетка

1. ОБЩИЕ СВЕДЕНИЯ

- 1.1. Подставка штанги буксировочной используется для укладки и хранения штанги буксировочной.
- 1.2. Поставляется в разобранном виде, в упаковке.
- 1.3. Подставка имеет защитное покрытие для наружных работ. Цвет – красный.

2. КОМПЛЕКТНОСТЬ

Поз.	Наименование	Количество, шт.
1	Рама сварная	1
2	Башмак опорный	2
3	Болт М8*40	4
4	Гайка М8	4

3. Сборка

- 3.1. Подставка состоит из сварной рамы и опорных башмаков.
- 3.2. Сборка изделия производится с помощью резьбовых соединений (болты-гайки). Общий вид, габариты и места соединений сборных элементов показаны на Рис.1.

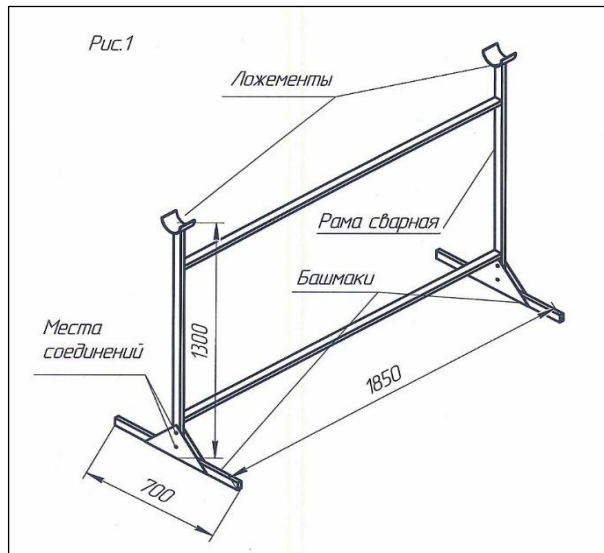

4. ТРАНСПОРТИРОВКА И ХРАНЕНИЕ

- 4.1. Подставку в упаковке можно транспортировать любым крытым транспортом.
- 4.2. Температурный диапазон транспортирования и хранения подставок в заводской упаковке от минус 40 до плюс 50 °С.

5. СВИДЕТЕЛЬСТВО О ПРИЕМКЕ

- 5.1. Подставка штанги буксировочной, соответствует требованиям нормативных документов, отмечена штампом ОТК и признана годным к эксплуатации.

ШТАМП ОТК _____

6. ГАРАНТИИ ИЗГОТОВИТЕЛЯ

- 6.1. Предприятие изготовитель гарантирует соответствие «Подставки штанги буксировочной» нормативной документации при соблюдении условий эксплуатации, транспортирования и хранения.
- 6.2. Гарантийный срок хранения продукции – 24 месяца с момента изготовления.
- 6.3. Гарантийный срок эксплуатации в пределах гарантийного срока хранения – 12 месяцев со дня ввода в эксплуатацию.



Изготовлено: ООО «Линия Безопасности»
630071, г. Новосибирск, ул. Станционная, д. 60/1
Телефон: (383)300-03-01
Электронная почта: lbnsk@yandex.ru
Сайт компании www.lbnsk.ru